

1. ΤΡΟΧΗΛΑΤΟ ΚΑΘΙΣΜΑ ΓΡΑΦΕΙΟΥ, ΜΕ Ή ΧΩΡΙΣ ΜΠΡΑΤΣΑ

• ΤΕΧΝΙΚΗ ΠΕΡΙΓΡΑΦΗ

Ενδεικτικές Διαστάσεις:

Διαστάσεις σε cm

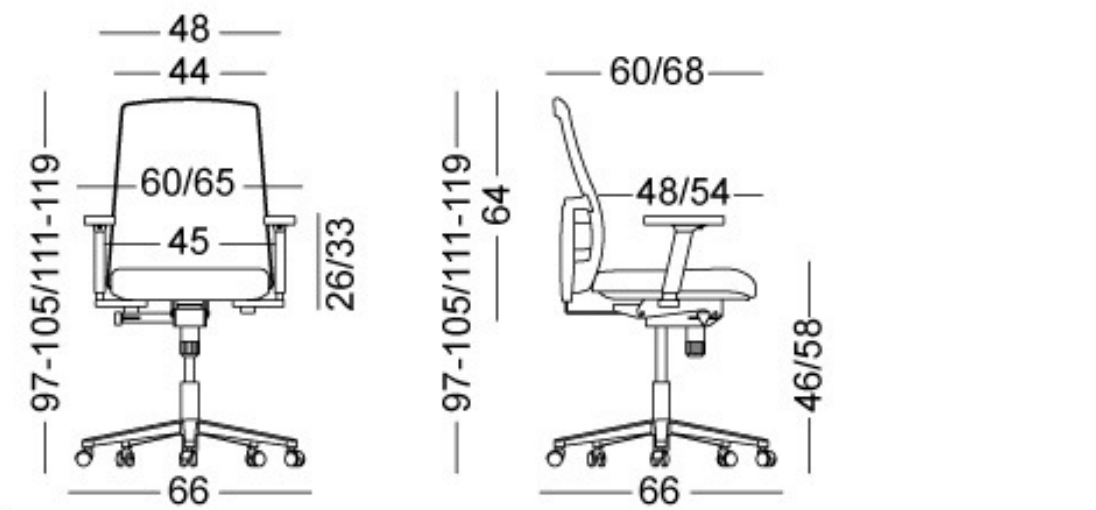

Το κάθισμα θα αποτελείται από:

1. Βάση

Η βάση θα είναι πεντακτινωτή, από χυτοπρεσαριστό αλουμίνιο, βαμμένο σε χρώματα επιλογής.

2. Ρόδες

Οι ρόδες θα είναι διπλές, θερμοπλαστικού πολυαμιδίου.

3. Αμορτισέρ

Το αμορτισέρ μέσω του οποίου επιτυγχάνεται η αυξομείωση του ύψους θα είναι αερίου & θα προσαρμόζεται κεντρικά σε κατάλληλη υποδοχή της πεντακτινωτής βάσης.

4. Μηχανισμός κίνησης έδρας – πλάτης.

Ο μηχανισμός θα φέρει σύστημα anti – raptic, θα είναι synchro, κατασκευασμένος από χυτοπρεσαριστό αλουμίνιο & χάλυβα. Θα επιτρέπει την κίνηση έδρας, με δυνατότητα σταθεροποίησης της σε προεπιλεγμένες θέσεις ανάκλισης. Θα έχει επίσης μηχανισμό για ρύθμιση της τάσης της ανάκλισης, μέσω στροφείου.

5. Πλάτη

Η πλάτη θα έχει πλαίσιο από θερμοπλαστικό πολυαμίδιο, στο οποίο θα προσαρμόζεται δίχτυ & θα διαθέτει ρυθμιζόμενο σύστημα υποστήριξης των οσφυϊκών σπονδύλων του χρήστη. Θα έχει επίσης δυνατότητα ρύθμισης

καθ' ύψος (0 – 60mm). Εκτός από δίχτυ, θα προσφέρεται δυνατότητα κάλυψής της με μαξιλάρι πάχους 10mm, το οποίο θα επενδύεται με δερματίνη, απόχρωσης επιλογής της Υπηρεσίας.

6. Έδρα

Η έδρα θα είναι από θερμοπλαστικό πολυαμίδιο, θα έχει δυνατότητα οριζόντιας μετακίνησης & θα καλύπτεται με μαξιλάρι χυτής διογκωμένης πολυουρεθάνης πάχους 60mm & θα επενδύεται με δερματίνη, απόχρωσης επιλογής της Υπηρεσίας.

7. Μπράτσα (με μπράτσα ή χωρίς ανάλογα με τις ανάγκες του εκάστοτε Τμήματος).

Τα μπράτσα θα είναι από θερμοπλαστικό πολυαμίδιο, ρυθμιζόμενα (ρύθμιση κατά ύψος, κατά πλάτος, περιστρεφόμενα). Τα υποβραχιόνια θα είναι από μεσαίας σκληρότητας χυτή πολυουρεθάνη & θα παρέχουν οριζόντια (μπρος – πίσω) δυνατότητα μετακίνησης.

2. ΣΤΑΘΕΡΟ ΚΑΘΙΣΜΑ ΜΕ ΜΠΡΑΤΣΑ

• ΤΕΧΝΙΚΗ ΠΕΡΙΓΡΑΦΗ

Ενδεικτικές Διαστάσεις:

Διαστάσεις σε cm



ΕΝΔΕΙΚΤΙΚΗ ΦΩΤΟΓΡΑΦΙΑ

Το κάθισμα θα αποτελείται από:

1.Βάση

Η βάση στήριξης θα είναι σχήματος “S”, από χαλυβδοσωλήνα Φ26mm πάχους 2mm, βαμμένη ηλεκτροστατικά σε χρώματα επιλογής, ή επιχρωμιωμένη. Θα φέρει υποβραχιόνια ημίσκληρης χυτής πολυουρεθάνης & αντιολισθητικά πέλματα για προστασία του δαπέδου.

2.Έδρα

Η έδρα θα είναι κατασκευασμένη από συμπαγή πρεσσαριστά φύλλα ξύλου κόντρα – πλακέ, πάχους 12mm, κατάλληλα διαμορφωμένα. Επί της έδρας, θα είναι προσαρμοσμένο μαξιλάρι χυτής πολυουρεθάνης επενδεδυμένο με ύφασμα ή δερματίνη σε χρώματα επιλογής.

3.Πλάτη

Η πλάτη θα είναι κατασκευασμένη από κατάλληλα διαμορφωμένα & συγκολλημένα χαλύβδινα προφίλ, στην οποία προσαρμόζεται λαστιχτώ ύφασμα & ακολούθως επενδύεται με ύφασμα ή δερματίνη σε χρώματα επιλογής.

3. ΣΤΑΘΕΡΟ ΚΑΘΙΣΜΑ

• ΤΕΧΝΙΚΗ ΠΕΡΙΓΡΑΦΗ



ΕΝΔΕΙΚΤΙΚΗ ΦΩΤΟΓΡΑΦΙΑ

Θα έχουν τα παρακάτω χαρακτηριστικά :

- Η έδρα και η πλάτη του καθίσματος θα είναι κατασκευασμένες από χυτό θερμοπλαστικό υλικό. Στερεώνονται «κουμπωτά» πάνω στο σκελετό. Ο σκελετός θα είναι επενδεδυμένος με δερματίνη χρώματος επιλογής της Υπηρεσίας.

- Επιχρωμιωμένος σκελετός από χαλύβδινο σωλήνα κυκλικής διατομής, διαμέτρου περίπου 15-20 mm και πάχους περίπου 1,5-1,8 mm κατάλληλα κουρμπαρατισμένο και συγκολλημένο. Για λόγους στιβαρότητας τα πόδια θα σχηματίζουν κλειστό σχήμα.

- 4 αντιολισθητικά πέλματα από χυτό θερμοπλαστικό υλικό.

- Τα καθίσματα θα είναι στιβαζόμενα.

ΔΙΑΣΤΑΣΕΙΣ

Συνολικό πλάτος: 485 - 505 mm,

Βάθος: 510 - 540 mm,

Συνολικό ύψος: 750 - 800 mm

Ύψος έδρας : 430 - 450mm

Βάρος (1 κάθισμα) ≤ 4,5 kg

Η γωνία έδρα/πλάτη θα είναι κατάλληλη για πολύωρο κάθισμα.

4. ΤΡΟΧΗΛΑΤΟ ΚΑΘΙΣΜΑ ΜΕ ΥΠΟΠΟΔΙΟ (ΓΙΑ ΠΑΓΚΟ ΕΡΓΑΣΙΑΣ) - ΕΛΑΧΙΣΤΟ ΥΨΟΣ 70ΕΚ.

• ΤΕΧΝΙΚΗ ΠΕΡΙΓΡΑΦΗ



ΕΝΔΕΙΚΤΙΚΗ ΦΩΤΟΓΡΑΦΙΑ

Πρόκειται για σκαμπό εργαστηρίου, με κυκλικής επιφάνειας έδρα, με αμορτισέρ και με κυμαινόμενο ύψος ανάλογα με τις ανάγκες της Υπηρεσίας (μετά από συνεννόηση με το κάθε Τμήμα):

- Ύψος με το κανονικό αμορτισέρ: από 53 - 68 cm περίπου
- Ύψος με το ψηλό αμορτισέρ: από 63 - 89 cm περίπου

Θα έχουν τα παρακάτω χαρακτηριστικά :

- Κάθισμα από κοντραπλακέ. Επί της έδρας τοποθετείται καλουπωτό μαξιλάρι από αφρώδες υλικό υψηλής πυκνότητας, ελάχιστου πάχους 40χιλ, το οποίο επενδύεται με ταπετσαρία δερματίνης χρώματος επιλογής της Υπηρεσίας.

- Πεντακτινωτή βάση στήριξης

- Πέντε (5) δίδυμοι τροχοί από αντιολισθηρό υλικό σύμφωνα με τα ευρωπαϊκά πρότυπα, με κάλυμμα από ενισχυμένο θερμοπλαστικό υλικό. Θα διαθέτουν και stop.

- Ρυθμιζόμενο ύψος καθίσματος με μηχανισμό με έμβολο αερίου και αμορτισέρ βαρέως τύπου για πολύωρη χρήση (κατηγορία IV - DIN 4551, σύμφωνα με τα ευρωπαϊκά πρότυπα)

- Διάμετρος βάσης: 50 cm περίπου (Η βάση θα είναι μεγαλύτερης διαμέτρου από αυτή της έδρας, ικανής ώστε να επιτυγχάνεται σταθερότητα στο κάθισμα).

- Ρυθμιζόμενο υποπόδιο (στεφάνη)
- Διάμετρος καθίσματος: 39 cm περίπου
- Ρύθμιση ύψους: 57-73 cm περίπου (Θα σταθεροποιείται στο επιθυμητό ύψος).
- Βάρος: 9 Kg.

5. ΣΚΑΜΠΟ ΤΡΟΧΗΛΑΤΟ

• ΤΕΧΝΙΚΗ ΠΕΡΙΓΡΑΦΗ



ΕΝΔΕΙΚΤΙΚΗ ΦΩΤΟΓΡΑΦΙΑ

Πρόκειται για σκαμπό κυκλικής επιφάνειας έδρας, με αμορτισέρ και με κυμαινόμενο ύψος ανάλογα με τις ανάγκες της Υπηρεσίας :

- Ύψος με το κανονικό αμορτισέρ: από 0,53 -0,68 m περίπου

- Ύψος με το ψηλό αμορτισέρ: από 0,63 -0,89 m περίπου

Θα σταθεροποιείται στο επιθυμητό ύψος.

Θα έχουν τα παρακάτω χαρακτηριστικά :

- Έδρα διαμέτρου περίπου 32-40εκ. από κοντραπλακέ. Επί της έδρας τοποθετείται καλουπωτό μαξιλάρι από αφρώδες υλικό υψηλής πυκνότητας, ελάχιστου πάχους 40χιλ, το οποίο επενδύεται με ταπετσαρία δερματίνης χρώματος επιλογής της Υπηρεσίας.

- Μοχλός μηχανισμού ρύθμισης ύψους έδρας με έμβολο αερίου και αμορτισέρ βαρέως τύπου για πολύωρη χρήση (κατηγορία IV - DIN 4551, σύμφωνα με τα ευρωπαϊκά πρότυπα).

- Πεντακτινωτή βάση στήριξης από επιχρωμιωμένο χάλυβα ή βαμμένο με ηλεκτροστατική βαφή φούρνου. Η βάση θα είναι μεγαλύτερης διαμέτρου από αυτή της έδρας, ικανής ώστε να επιτυγχάνεται σταθερότητα στο κάθισμα. Τα καθίσματα δεν θα γίνουν αποδεκτά εάν διαπιστωθεί αστάθεια της κατασκευής.

- Όσα είναι τροχήλατα, θα διαθέτουν πέντε δίδυμους τροχούς από αντιολισθηρό υλικό σύμφωνα με τα ευρωπαϊκά πρότυπα, με κάλυμμα από ενισχυμένο θερμοπλαστικό υλικό. Θα διαθέτουν και stop.

- Όσα είναι σταθερά, θα έχουν αντιολισθητικά πέλματα.

5. ΤΡΟΧΗΛΑΤΟ ΚΑΘΙΣΜΑ ΔΙΕΥΘΥΝΤΙΚΟ

• ΤΕΧΝΙΚΗ ΠΕΡΙΓΡΑΦΗ

Ενδεικτικές Διαστάσεις:

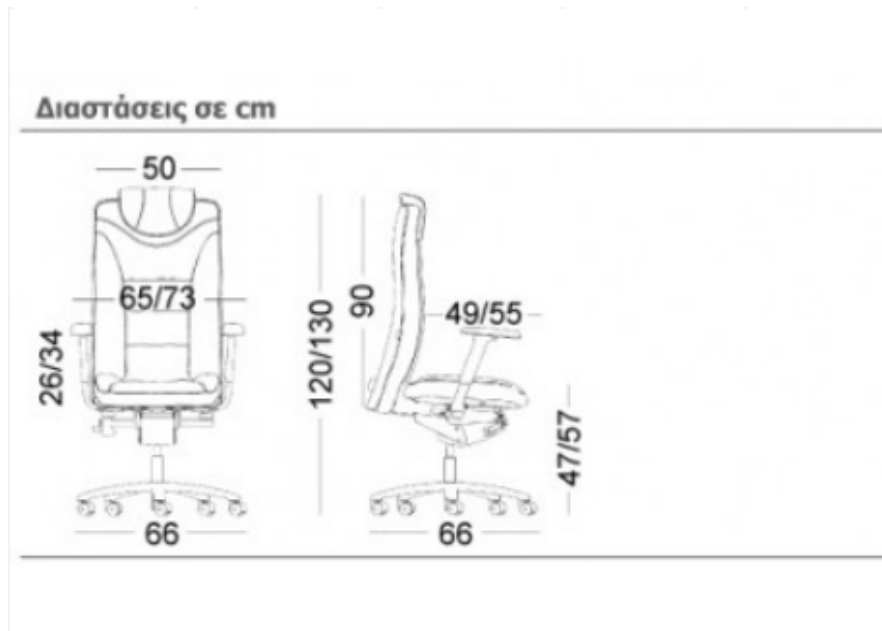

Πρόκειται για Διευθυντικό κάθισμα με τα παρακάτω χαρακτηριστικά:

- πεντάκτινη βάση από χυτοπρεσαριστό αλουμίνιο βαμμένη με χρώμα επιλογής
- κατηγορία επένδυσης και χρώμα δερματίνης
- Ρυθμιζόμενοι βραχίονες καθ' ύψος (εύρος ρύθμισης 70 mm) και κατά πλάτος (395-450 mm). Η επιφάνεια επαφής τους περιστρέφεται $\pm 15^\circ$. Είναι μαλακή για μεγαλύτερη άνεση και μπορεί να μετακινηθεί εμπρός και πίσω σε 6 θέσεις
- Ρυθμιζόμενη καθ' ύψος πλάτη με ειδικό στροφέιο στο πίσω μέρος.
- Μηχανισμός «Synchro» που επιτρέπει τη συγχρονισμένη ανάκλιση της έδρας κατά 11° και του στηρίγματος της πλάτης κατά 18° με δυνατότητα σταθεροποίησης σε 7 θέσεις.
- Σύστημα «Anti-panic» για ομαλή και ελεγχόμενη επαναφορά της πλάτης.
- Ρύθμιση για ισοροπημένη ανάκλιση ανάλογα με το βάρος του χρήστη.
- Συρόμενη έδρα με εύρος ρύθμισης 0 - 60 mm και σταθεροποίηση σε 7 θέσεις.

ΓΕΝΙΚΑ

- i. Ο προμηθευτής υποχρεούται, πριν από την προμήθεια οποιουδήποτε επίπλου και πριν από την οποιαδήποτε κατασκευή, να προσκομίζει δείγμα των υλικών (τροχοί κλπ.) στην Υπηρεσία για έλεγχο και έγκριση της ποιότητάς του. Η έγκριση έχει την έννοια της εντολής για τη συνέχιση των εργασιών και σε καμία περίπτωση δεν απαλλάσσει τον προμηθευτή από την ευθύνη για οποιαδήποτε κακοτεχνία ή αστοχία υλικού που θα εμφανιστεί στο μέλλον.
- ii. Για οποιαδήποτε τροποποίηση, κατά τη φάση εκτέλεσης της προμήθειας, θα υπάρχει πρώτα συνεννόηση με την Τεχνική Υπηρεσία του Νοσοκομείου.
- iii. Οι διαστασιολογήσεις οι οποίες συνοδεύουν τις Τεχνικές Προδιαγραφές είναι ενδεικτικές. Γι αυτό το λόγο, πριν ξεκινήσει την προμήθεια, θα πρέπει να γίνει επιβεβαίωση από τον Ανάδοχο, για τις ακριβείς διαστάσεις. Οι παραγγελίες θα γίνουν βάσει πραγματικών μεγεθών των χώρων όπου θα τοποθετηθεί ο εξοπλισμός (επιτόπια μέτρηση των χώρων τοποθέτησης).
- iv. Όλα τα έπιπλα, θα είναι άριστης ποιότητας, εγκεκριμένα από τους αρμόδιους φορείς και σύμφωνα με τις διεθνείς και ελληνικές τυποποιήσεις και προδιαγραφές. Θα προσκομίζονται στο έργο συσκευασμένα και προστατευμένα με περιτύλιγμα, σε ποσότητα που να επιτρέπει τη φόρτωση και εκφόρτωση τους και σημασμένα όπως προβλέπουν τα σχετικά πρότυπα.
- v. Οι αποχρώσεις των χρωμάτων όλων των επίπλων θα είναι επιλογή της Δ/σης Τεχνικής – Ξενοδ/κης Υπηρεσίας του Νοσοκομείου.
- vi. Οποιαδήποτε κατασκευή λερωμένη, σπασμένη και γενικά ελαττωματική δεν γίνεται αποδεκτή.
- vii. Πριν από την σύνταξη της προσφοράς είναι αυτονόητο ότι οι συμμετέχοντες στον διαγωνισμό έλαβαν **πλήρη γνώση του αντικειμένου**. Εάν, αφού μελετήσουν τις τεχνικές προδιαγραφές, διαπιστώσουν την οποιαδήποτε ασυμφωνία, θα πρέπει να τη γνωστοποιήσουν εγγράφως και εγκαίρως στην αρμόδιο Τμήμα Προμηθειών του Νοσοκομείου για σχετικές διευκρινήσεις.
- viii. Η προσφορά των διαγωνιζομένων θα πρέπει να συνοδεύεται από **εγγύηση** τουλάχιστον δύο (2) ετών, για κάθε είδος, με τεχνική υποστήριξη στον χώρο εργασίας, επί ποινή αποκλεισμού.
- ix. Κατά την αξιολόγηση των προσφορών θα ληφθούν σοβαρά υπόψη τα πιστοποιητικά ελέγχου και ποιότητας που θα προσκομίσουν οι συμμετέχοντες.

Η ΠΡΟΪΣΤΑΜΕΝΗ Δ/ΝΣΗΣ
ΤΕΧΝΙΚΗΣ-ΞΕΝ/Κης ΥΠΗΡΕΣΙΑΣ

Α. ΑΓΓΕΛΑΚΗ
ΑΡΧΙΤΕΚΤΟΝΑΣ ΜΗΧ. ΕΜΠ, D.E.A.