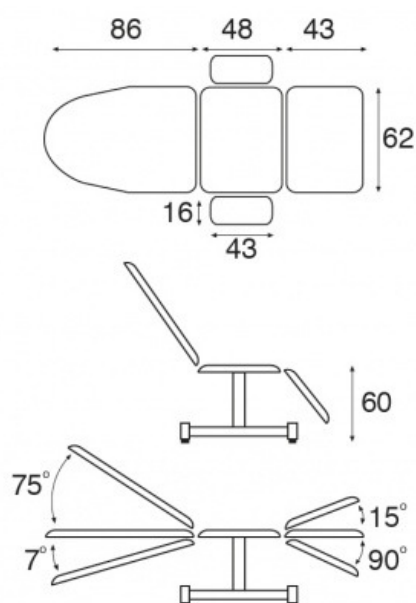

**ΠΡΟΜΗΘΕΙΑ ΚΑΘΙΣΜΑΤΩΝ ΔΙΑΦΟΡΩΝ ΤΥΠΩΝ****ΠΟΛΥΘΡΟΝΑ ΜΕΤΑΓΓΙΣΕΩΝ****ΣΧ.6**ΣΗΜ. τα σκαριφήματα είναι ενδεικτικά**ΚΑΤΟΨΗ ΚΑΘΙΣΜΑΤΟΣ**

ΕΝΔΕΙΚΤΙΚΕΣ ΔΙΑΣΤΑΣΕΙΣ (σε cm)

**ΠΛΑΓΙΑ ΟΨΗ ΚΑΘΙΣΜΑΤΟΣ**

ΕΝΔΕΙΚΤΙΚΕΣ ΔΙΑΣΤΑΣΕΙΣ (σε cm)

ΔΥΝΑΤΟΤΗΤΑ ΑΝΑΚΛΙΣΗΣ  
(ΠΛΑΤΗ – ΥΠΟΠΟΔΙΟ)**ΤΕΧΝΙΚΗ ΠΕΡΙΓΡΑΦΗ**

Πρόκειται για πολυθρόνα για μεταγγίσεις με μεταλλικό σκελετό και με ενδεικτικές διαστάσεις όπως στο σχήμα.

Ύψος καθίσματος : 55-60 cm περίπου

Βάρος : 41 kg περίπου

Ενδεικτικές διαστάσεις καθίσματος :

Σε ανάπτυγμα : μήκος (περίπου) : 175 έως 180cm X πλάτος (περίπου) : 55 έως 62cm

Σε όρθια θέση : μήκος (περίπου) : 100cm

Έδρα : επενδυμένη με δερματίνη πλενόμενη, χρώματος επιλογής της Υπηρεσίας.

Το κάθισμα θα διαθέτει βραχίονες για μετάγγιση, από πολυουρεθάνη με επένδυση δερματίνης.

\* Τα καθίσματα δεν θα γίνουν αποδεκτά εάν διαπιστωθεί αστάθεια της κατασκευής.

\*\* Κατά τη διαδικασία του διαγωνισμού, θα κατατεθεί διαφημιστικό φυλλάδιο από τους συμμετέχοντες.

\*\* Εγγύηση τουλάχιστον τρία (3) χρόνια (για μηχανισμούς, σκελετό, ταπετσαρία), με τεχνική υποστήριξη στον χώρο εργασίας.

ΓΙΑ ΤΟ ΤΕΧΝΙΚΟ ΤΜΗΜΑ

ΓΙΑ ΤΗ Δ/ΝΣΗ ΤΕΧΝΙΚΗΣ-ΞΕΝΟΔ/ΚΗΣ ΥΠΗΡΕΣΙΑΣ